

2.7 Systeem specifieke regels: MOS

Inhoud

1	Afmetingen MOS banen.....	2
2	Het afslagvlak.....	2
3	Goedkeuring wedstrijdterreinen	2
4	Het materiaal van het speelveld	3
5	Baanranden.....	3
6	De hindernissen	3
7	Specifieke baanregels	3
8	Afwijkende wedstrijdterreinen van rulebook 2.4, 2.5 en 2.6.....	3
9	Grenslijn	3
9.1	Grenslijn	3
9.2	Grenslijn bij banen met hindernis ter breedte van de baan	3
10	Bal uit de baan	3
10.1	Algemene regel is van toepassing.....	4
10.2	Regels voor banen met een ander type baanrand	4
10.2.1	Baksteen, steen of soortgelijke baanbegrenzings.....	4
10.2.2	Baanbegrenzings met verhoging, bedekt met langer gras (rough).	4
10.2.3	Baanbegrenzings zonder verhoging, bedekt met langer gras (rough).....	4
11	Uitleggen.....	4
11.1	Uitleglijnen.....	4
11.2	Uitleg afstanden:.....	4
11.3	Uitleg richting:.....	4
11.4	11.4. Uitleglijnen geldend voor verschillende baanbegrenzing-typen.....	5
11.4.1	Steen of vergelijkbare baanbegrenzings	5
11.4.2	Verhoogde baanbegrenzings bedekt met langer gras (rough)	5
11.4.3	Niet verhoogde baanbegrenzing bedekt met langer gras (rough)	5
11.5	Geen strafslag	5
12	Bal in de hazard.....	5
	De navolgende bladzijden staan niet in WMF rulebook 2.7.....	6
13	Algemeen Nederlands systeem	6
14	Rechte baan	7
15	Dubbele heuvel	8
16	Spar	9

17	Vulkaan	10
18	Zig-Zag	11
19	Hoek	12
20	Drie poortjes	14
21	Schans	15
22	Oog	16
23	Muurtjes.....	17
24	Steile schans.....	18
25	Brug	19
26	Kasteel.....	20
27	Wielerbaan.....	21
28	WC.....	22
29	Wegversmalling	23
30	Salto	24
31	Steile wand.....	25

Algemeen

Dit hoofdstuk omvat de regels voor adventuregolf en andere minigolf open-standaard systemen, voor welke de regels van de andere drie systemen niet kunnen worden toegepast.

1 Afmetingen MOS banen

In het algemeen geldt dat MOS banen (minigolf open standaard) de volgende afmetingen hebben:

Lengte: 3 – 40 meter

Breedte: minimaal 0,50 meter (sommige delen van een baan mogen smaller zijn en worden dan beschouwd als hindernissen)

Doel diameter: 0,10 – 0,12 meter (als het doel een put is)

2 Het afslagvlak

Het afslagvlak moet op elke baan welbepaald zijn. Het moet een afgebakend gebied zijn met markeringen. De grootte of afmetingen van het afslagvlak is niet voorgeschreven.

3 Goedkeuring wedstrijdterreinen

Alleen wedstrijdterreinen met 18 banen met de afmetingen zoals vermeld in 2.7.1 kunnen worden goedgekeurd als MOS wedstrijdterreinen voor internationale wedstrijden.

Als een uitzondering op deze regel geldt dat wedstrijdterreinen met minder dan 18 banen (maar niet minder dan 9 banen) kunnen worden goedgekeurd voor nationale toernooien. De procedure en de formulieren zijn beschreven in rulebook 2.9 (wedstrijd goedkeuring voor minigolfcourses).

4 Het materiaal van het speelveld

Het materiaal van het speelveld moet gebruikgericht zijn: de basis constructie moet duurzaam zijn (lange levensduur, afgestemd op het gebruik, sterk, rigide), het oppervlak van het speelveld moet duurzaam en gebruikgericht (bijvoorbeeld kunstgras, beton, vilt, vezelcement, metaal, hout, plastic).

5 Baanranden

Baanranden (als deze bestaan) moeten zijn gemaakt van duurzame, gebruikgerichte materialen en moeten glad en berekenbaar zijn (bijvoorbeeld rechte stenen, metaal, hout, vezelcement, beton) tenminste voor het gedeelte welke in het technische en tactische spel kan worden gebruikt. Als er geen duidelijke baanbegrenzing is (bijvoorbeeld een platte rough) dan moet de baanbegrenzing duidelijk worden gemarkeerd.

6 De hindernissen

De hindernissen mogen kunnen bewegen als ze maar berekenbaar en voorspelbaar zijn. Hazards (als water, rough, gravel en zand) zijn toegestaan.

7 Specifieke baanregels

De algemene regels gelden voor alle banen. Een geschreven, specifieke baanregel moet zijn opgesteld voor elke baan waar de algemene regels niet kunnen worden toegepast. De specifieke baanregel is de definitieve richtlijn voor spelers en scheidsrechters voor de betreffende baan.

8 Afwijkende wedstrijdterreinen van rulebook 2.4, 2.5 en 2.6

Wedstrijdterreinen die officieel zijn goedgekeurd als MOS courses, omdat ze niet voldoen aan het WMF regelboek 2.4 systeem specifieke regels beton artikel 5, of WMF regelboek 2.5 systeem specifieke regels miniatuurgolf (kort) artikel 3, of WMF regelboek 2.6 systeem specifieke regels vilt artikel 3, maar overeenkomen met alle andere regels van één van deze systemen, kunnen geplaatst worden onder de regels van dat specifieke systeem, maar moeten een duidelijke definitie hebben van de niet-standaard banen.

9 Grenslijn

9.1 Grenslijn

De grenslijn is identiek aan het eind van de markeringen van het afslagvlak in de richting van het speelveld. Als de bal het afslagvlak correct heeft verlaten, heeft de bal de grenslijn gepasseerd. Als de bal terugrolt over de grenslijn nadat die eerst deze grenslijn succesvol was gepasseerd, moet de bal geplaatst worden ergens op het afslagvlak.

9.2 Grenslijn bij banen met hindernis ter breedte van de baan

Banen, waar een hindernis de breedte van de baan heeft, kunnen een grenslijn hebben aan het eind van de hindernis. Als de bal terugrolt over de grenslijn, nadat eerst deze grenslijn succesvol was gepasseerd, dan geldt de algemene regel (het spel wordt hervat van de plaats waar de bal over de grenslijn rolt, met toepassing van de algemene uitlegeregels).

10 Bal uit de baan

10.1 Algemene regel is van toepassing

De Algemene Wedstrijdregels zijn van toepassing: Als de bal de baan verlaat nadat de bal correct de grenslijn heeft gepasseerd, dan wordt het spel voortgezet vanuit de plaats waar de bal de baan heeft verlaten, met in acht neming van de uitlegregels en de regels voor dat de bal de baan verlaat. Een specifieke baanregel kan van toepassing worden verklaard, als de speler een oneerlijk voordeel heeft door de bal met opzet uit de baan te spelen. Als de specifieke baanregel van toepassing is dan moet de volgende slag worden gespeeld vanuit de positie van de vorige slag.

10.2 Regels voor banen met een ander type baanrand

10.2.1 Baksteen, steen of soortgelijke baanbegrenzingsen.

De bal is buiten de baan als hij buiten de baanbegrenzing is gekomen. Als de bal vanaf de top van de baanrand terugkomt in de baan, dan is de bal nog in play.

10.2.2 Baanbegrenzingsen met verhoging, bedekt met langer gras (rough).

De bal is buiten de baan als hij over het hoogste punt van de baanbegrenzing is gekomen. Op plaatsen waar het mogelijk is om de baan te spelen via een shortcut buiten de baanbegrenzing, moet een duidelijke baanbegrenzingsmarkering worden aangebracht.

10.2.3 Baanbegrenzingsen zonder verhoging, bedekt met langer gras (rough)

De bal is buiten de baan als de bal de baanbegrenzingsmarkering heeft gepasseerd.

11 Uitleggen

11.1 Uitleglijnen

Uitleglijnen tekenen op de banen is aan te bevelen, maar niet verplicht op MOS. Als de lijnen niet zijn getekend, wordt het uitleggen gedaan op denkbeeldige uitleglijnen.

11.2 Uitleg afstanden:

Als de bal binnen 20cm van een baanrand tot rust komt, mag het alleen met de hand onder een hoek van 90 graden met de baanrand tot 20 cm van de baanrand worden uitgelegd. Als de bal tot rust komt binnen 30 cm van een hindernis (in elke richting; achter, voor of naast) mag de bal worden uitgelegd, alleen met de hand, onder een hoek van 90 graden met de hindernis tot 30 cm van de hindernis.

11.3 Uitleg richting:

De bal moet in het algemeen onder een hoek van 90 graden van de band of hindernis worden uitgelegd. Er kan een specifieke baanregel gelden, bijvoorbeeld als de speler oneerlijk voordeel zou hebben door toepassing van de algemene uitleg regels.

De "line-of-sight" regel moet altijd worden toegepast als een speler een free playing line naar de put zou hebben gekregen door het toepassen van de uitlegregels. Dit betekent dat als er geen free playing line is naar de put vanuit de positie van de bal, de uitleg van de bal moet worden gedaan in een imaginaire lijn van de middel van de put over het centrum van de bal.

Ballen die in een hindernis liggen (als ze deze niet compleet hebben gepasseerd) mogen uitgelegd herplaatst worden in de richting van het afslagvlak volgens de algemene

uitlegeregels. Dit geldt ook voor ballen die in de hindernis liggen nadat ze de hindernis correct hebben gepasseerd.

11.4 Uitleglijnen geldend voor verschillende baanbegrenzing-typen

11.4.1 Steen of vergelijkbare baanbegrenzingen

Als de bal de baan verlaat bij dit type, moet de bal volgens de algemene uitlegeregels worden uitgelegd.

11.4.2 Verhoogde baanbegrenzingen bedekt met langer gras (rough)

De ballen die de baan verlaten moeten worden uitgelegd op het hoogste punt van de verhoogde baanbegrenzing. Ballen op de baangrens mogen worden uitgelegd volgens de algemene uitlegeregels vanaf het begin van de verhoging.

11.4.3 Niet verhoogde baanbegrenzing bedekt met langer gras (rough)

De algemene uitlegeregels mogen niet worden toegepast. De ballen die de baan verlaten worden uitgelegd op de baanbegrenzing. Ballen op de baanbegrenzing worden gespeeld vanaf de positie waar ze liggen.

Optical bunkers en water hazards (gebieden gemaakt van hetzelfde gras als het speelveld, maar met een andere kleur) worden niet beschouwd als hazards. De algemene uitlegeregels gelden als de bal in deze optical bunkers of water hazard eindigt, maar door het uitleggen mag de bal niet buiten de optical hazard komen. Overeenkomstig mag de bal in de rough door uitleggen in de rough niet buiten de rough worden uitgelegd. In zo'n situatie moet de uitleg minder dan 20cm zijn of zijwaarts (te bepalen door een baanregel).

11.5 Geen strafslag

Als de bal buiten de baan komt wordt, geldt dat er geen strafslag wordt gegeven

12 Bal in de hazard

De speler heeft twee opties:

1. Speel de bal uit de hazard met gebruik making van de algemene uitlegeregels, als de bal door het uitleggen maar niet de hazard verlaat.
2. De volgende slag wordt gespeeld van de positie waar de vorige slag was gespeeld.

De navolgende bladzijden staan niet in WMF rulebook 2.7

13 Algemeen Nederlands systeem

1. De volgende banen hebben geen hindernisopbouw:
rechte baan (1), spar (3), zigzag en wegversmalling (16).
2. De banen mogen door de speler betreden worden. Vervuiling van de baan dient men te vermijden.
3. De correcte loop van de bal is te zien op de volgende baantekeningen:

14 Rechte baan

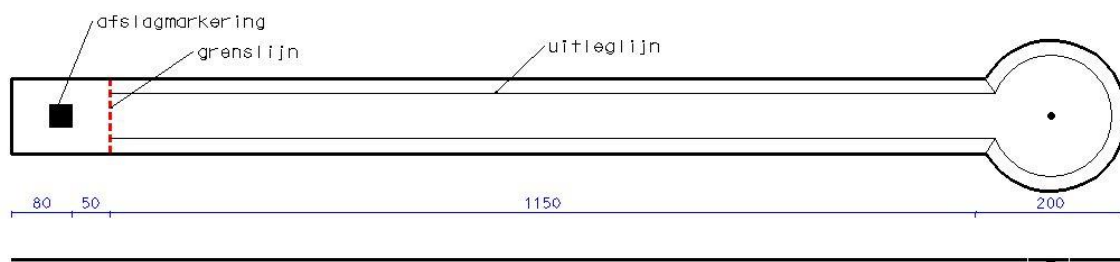

15 Dubbele heuvel

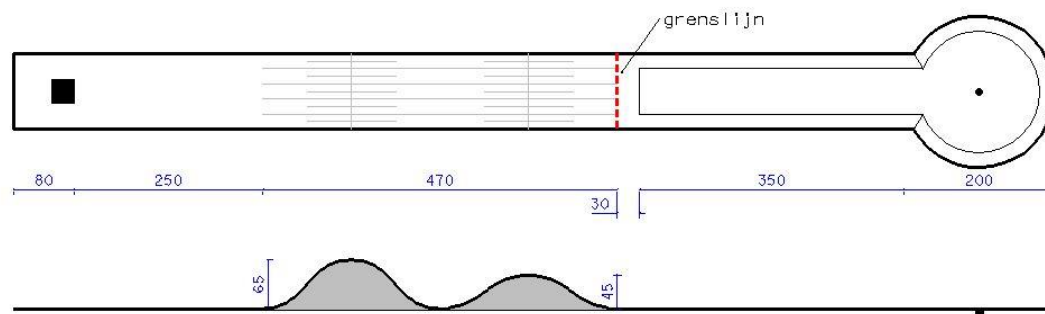

De bal heeft de correcte weg afgelegd, wanneer hij beide heuvels heeft gepasseerd en het middendeel tussen beide heuvels geraakt heeft. Blijft de bal tussen de twee heuvels liggen zonder de hindernis gepasseerd te hebben, dan moet opnieuw vanaf de afslag gespeeld worden.

16 Spar

Type a

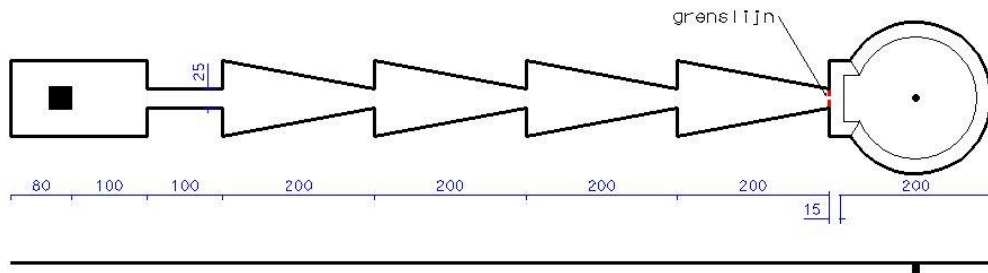

Type b

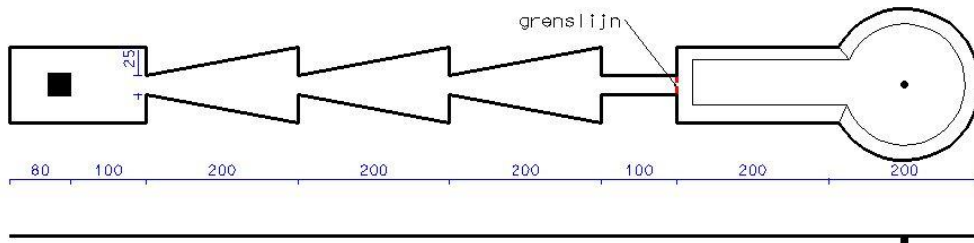

Type c

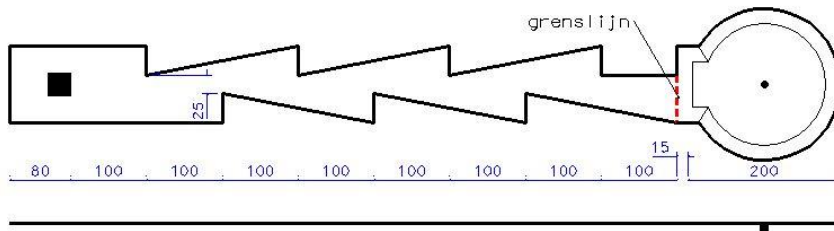

17 Vulkaan

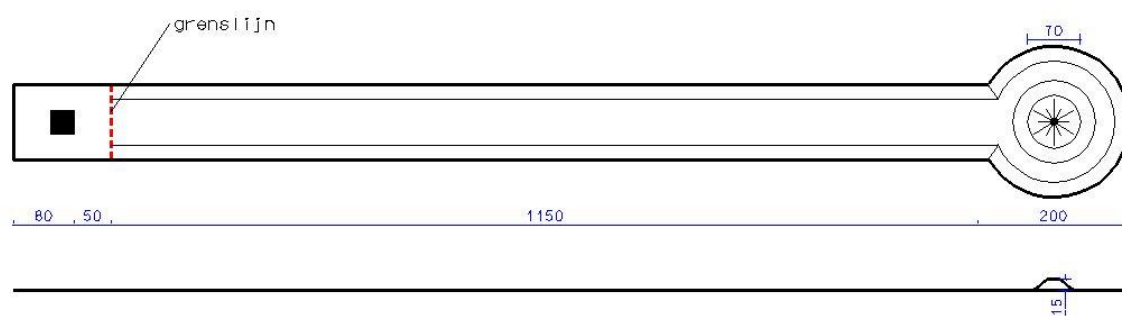

Blijft de bal bij de hindernis liggen, dan mag hij tot op 20 cm afstand uitgelegd worden.

18 Zig-Zag

Type a

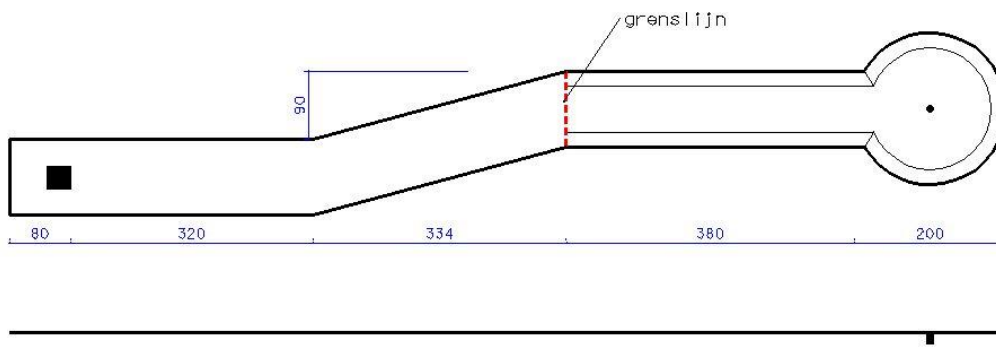

Type b

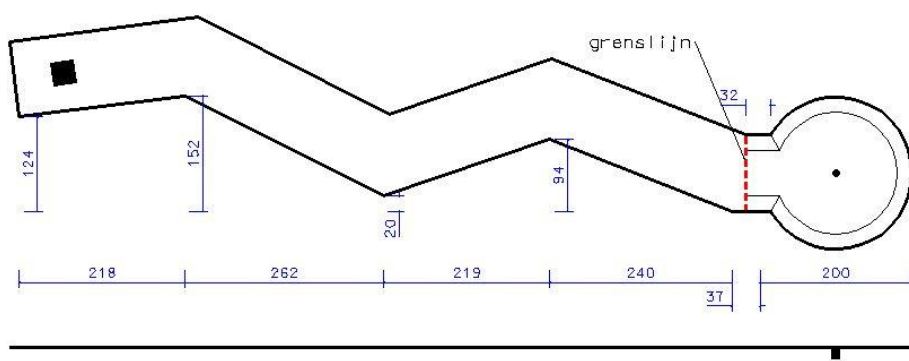

19 Hoek

Type a: Hoekmuur

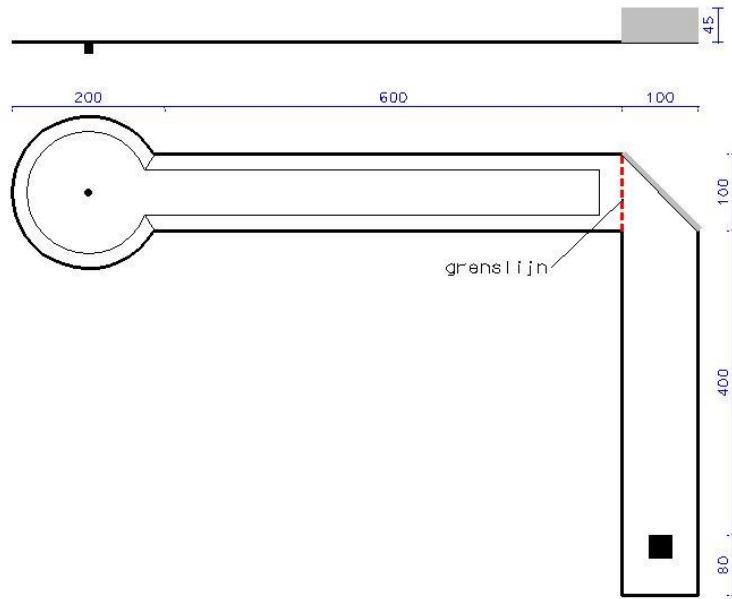

Type b: Konijnenhol

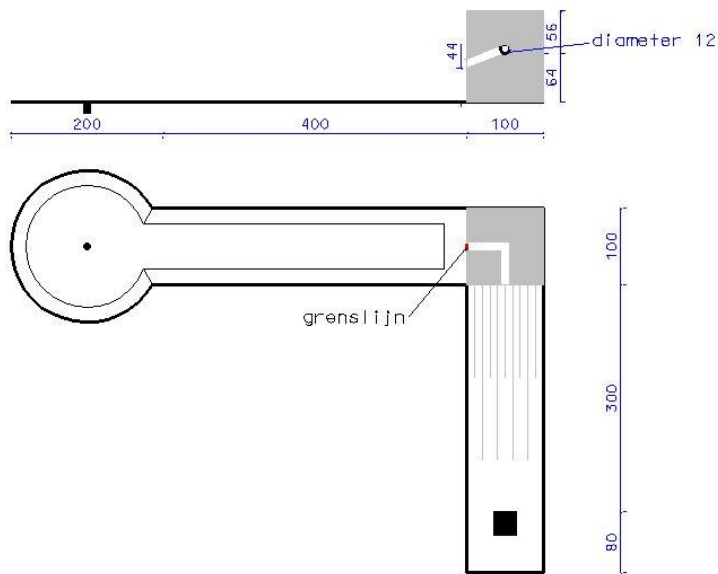

De bal moet door de pijp.
Het einde van de hindernis
is gelijk aan de
hindernisuitgang (grenslijn).

Type c: Ronde hoek

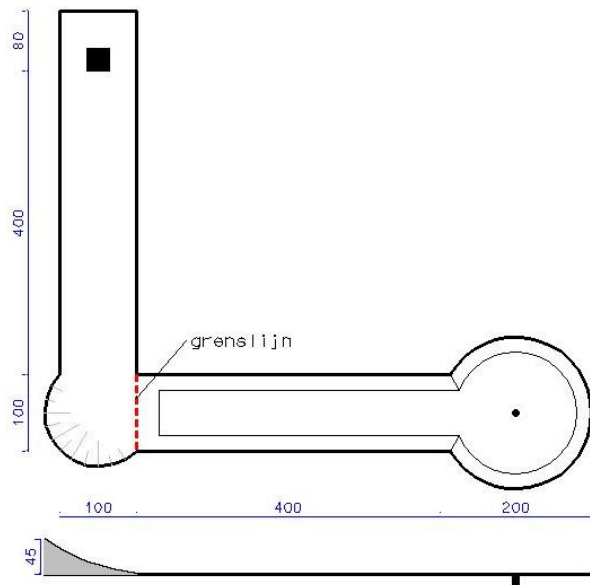

20 Drie poortjes

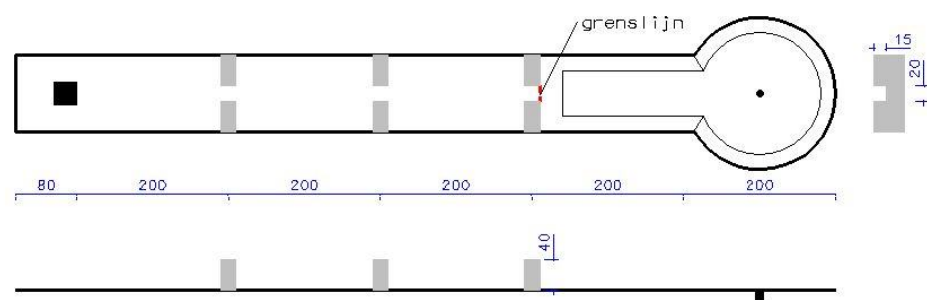

De bal moet in één keer de weg tussen de drie muren afleggen. Wanneer de bal tussen de muren blijft liggen en de grenslijn niet bereikt heeft, dan dient vanaf de afslag verder gespeeld te worden.

21 Schans

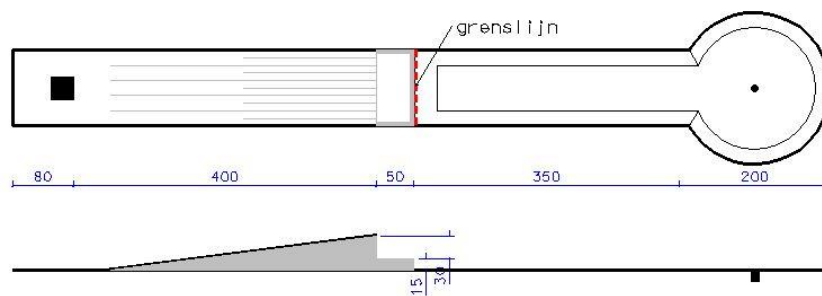

De hindernis geldt als correct gepasseerd, wanneer de bal over de bak heen gesprongen is (het raken van de bakrand is toegestaan). De grenslijn ligt direct achter de bak. Wanneer geen bak aanwezig is, dient de grenslijn op 50 cm afstand vanaf de schans getrokken te worden. In dit geval mag de bal de baan tussen schans en grenslijn niet raken.

22 Oog

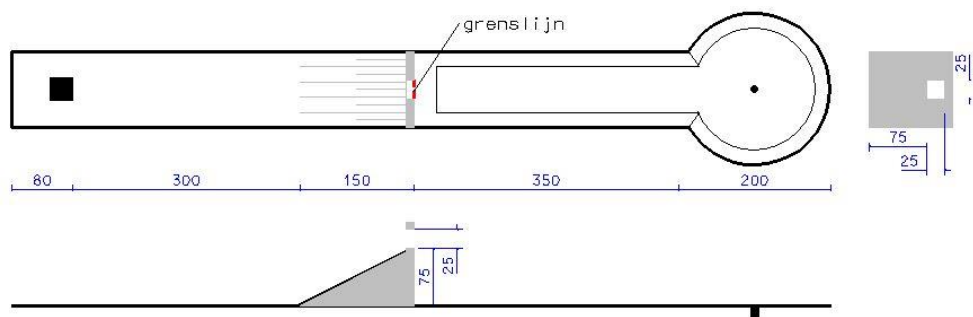

23 Muurtjes

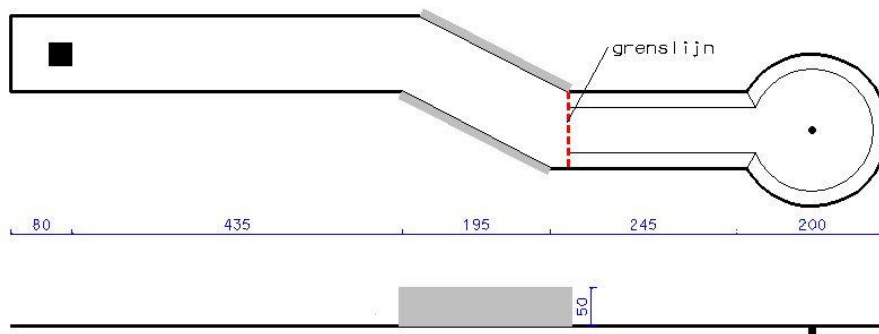

24 Steile schans

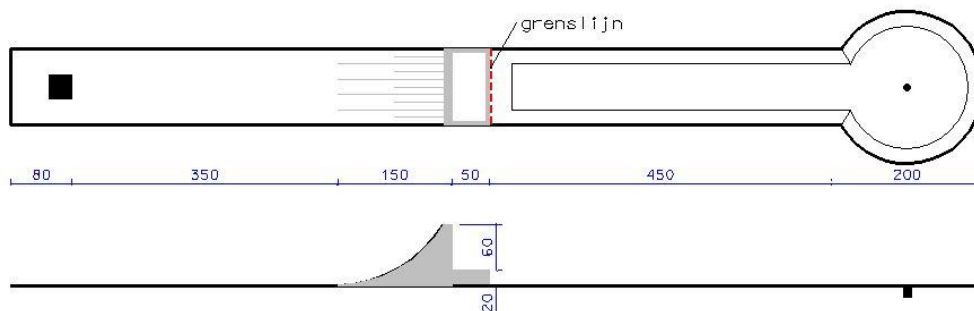

De hindernis geldt als correct gepasseerd, wanneer de bal over de bak heen gesprongen is (het raken van de bakrand is toegestaan). De bal mag de binnenkant van de bak niet raken. De grenslijn ligt direct achter de bak. Wanneer geen bak aanwezig is, dient de grenslijn op 50 cm afstand vanaf de schans getrokken te worden. In dit geval mag de bal de baan tussen schans en grenslijn niet raken.

25 Brug

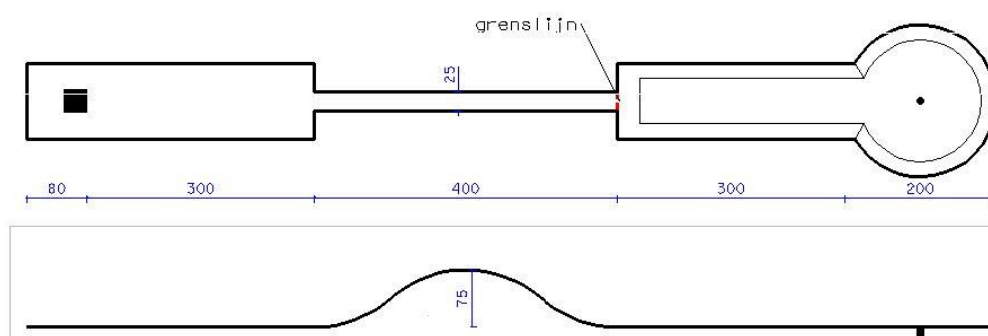

De hindernis is correct gepasseerd, wanneer de bal door de ingang en door de uitgang is heengegaan en binnen de baanbegrenzing is gebleven.

26 Kasteel

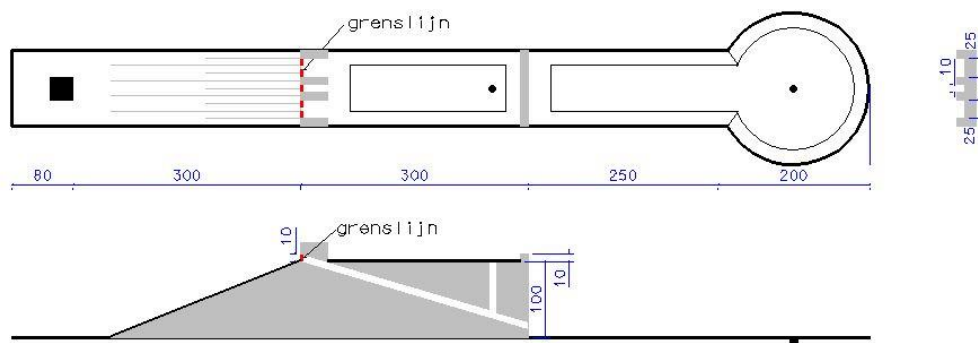

Door de pijp of via de zijpoorten en opbouw. De grenslijn loopt direct achter de muur met zijpoorten van de opbouw. De hindernis is correct gepasseerd indien de bal de grenslijn gepasseerd of geraakt heeft. Indien de bal in de hindernis blijft liggen, wordt deze 30 cm na de uitgang van de hindernis uitgelegd en verder gespeeld.

27 Wielerbaan

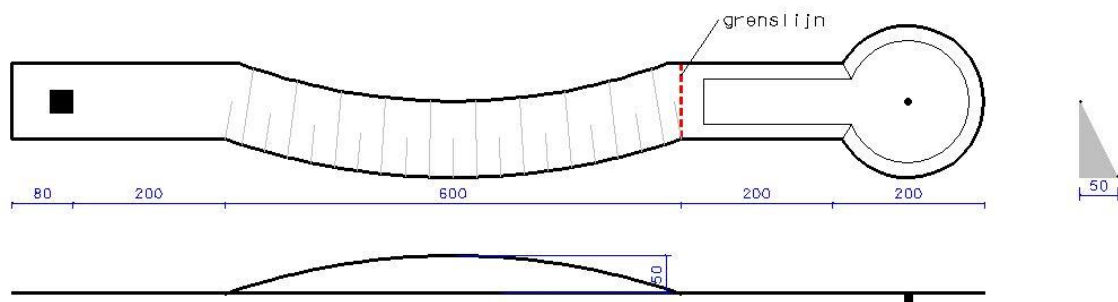

28 WC

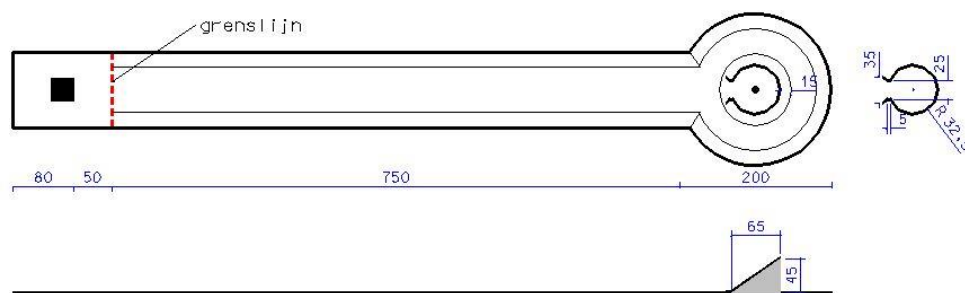

Blijft de bal bij de hindernis liggen, dan mag hij tot 20 cm afstand loodrecht op de hindernis uitgelegd worden. De buisomranding maakt deel uit van de hindernis.

29 Wegversmalling

Type a

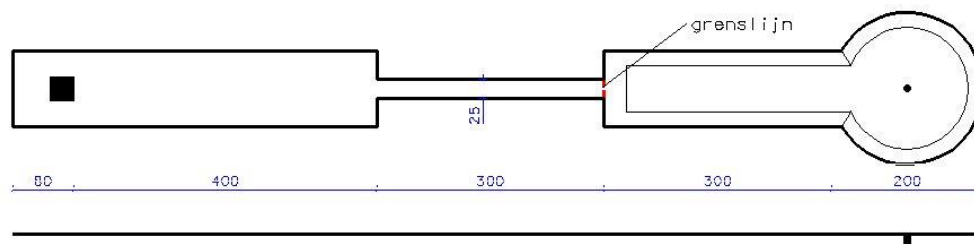

Type b

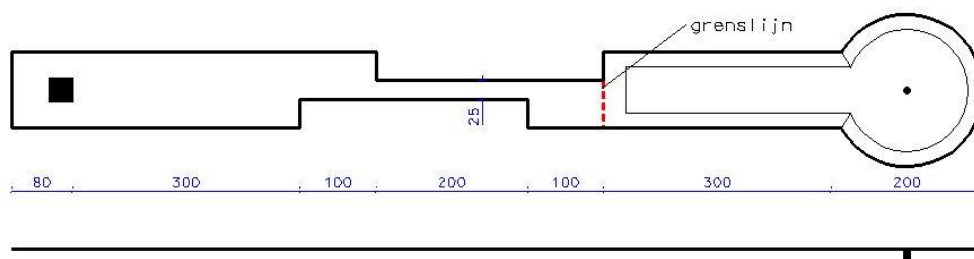

30 Salto

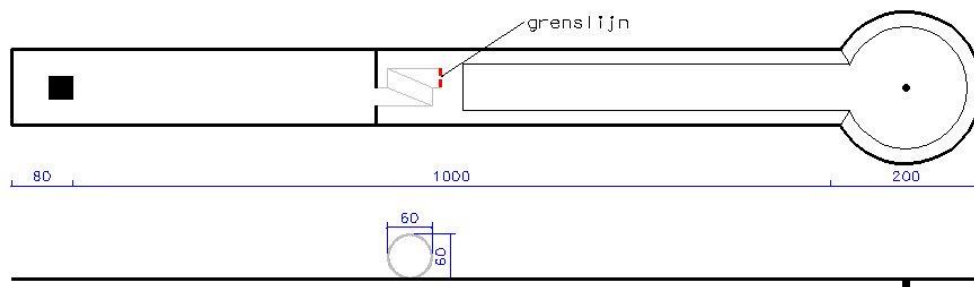

De hindernis is correct gepasseerd, wanneer de bal door de ingang en door de uitgang is heengegaan. Ook een van de ingang in de uitgang gesprongen bal, die niet de eigenlijke salto doorlopen heeft, is correct gespeeld wanneer de bal door de uitgang gaat. Is echter de bal over de buitenwand van de hindernis gesprongen, dan is de juiste gang verlaten.

31 Steile wand

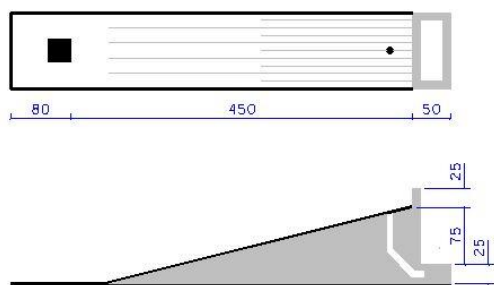

Baan zonder grenslijn.

Voor de overige banen is de correcte loop van de bal niet vastgelegd.